

Lightwave

Språk: Svenska

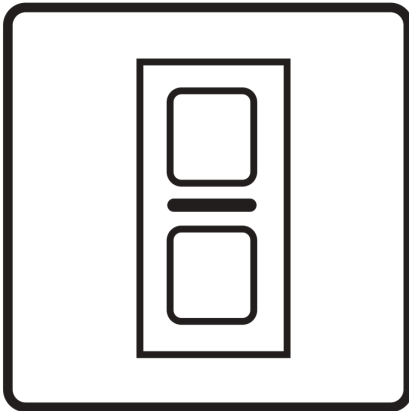

Installationsmanual

EU 1-gångs smart seriedimmer
(Icke-Storbritannien)
(LP21EU/LP21WHEU)

Innehållsförteckning

Avsnitt	Sida
Installationsstöd.....	3
Allmän information	4
Produktens mått.....	5
Tekniska specifikationer.....	6
Förbereder för installation.....	8
Installera EU 1-gångsdimmerbrytaren	9
Trådlös tvåvägs-/mellanväxling	11
Kabeldragning Tvåvägs-/mellankoppling.....	13
Skapa en tvåvägsbrytarautomation i appen	15
Hur man parar ihop en EU 1-gångsdimmer med Lightwave-appen.....	17
Hur man kalibrerar dimmerbrytaren.....	19
Skapa automatiseringar.....	20
Felsökning.....	21
Feed-back	23

I den här broschyren hittar du kopplingsscheman och instruktioner om hur du installerar en EU 1-gångsdimmer (LP21EU/LP21WHEU).

För ytterligare vägledning, klicka på länkarna nedan:

[Kontakta det tekniska supportteamet](#)

[Kontakta en Lightwave Pro-installatör](#)

[Ta en titt på vår webbplats](#)

[Telefonnummer: 0121 468 8987](#)

Allmän information

På-knapp
Tryck för att slå på
Håll för att höja ljusnivån
Dubbeltryck för att nå full
ljusstyrka när den är tänd

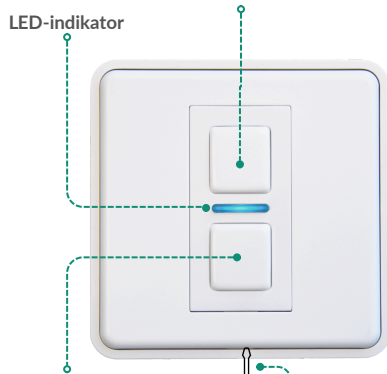

Detta diagram illustrerar enhetens baksida.

Slits för skruvmejsel
För att ta bort täckplattan

RF - frekvens:
868 MHz

**Minsta belastning utan
nollpunkt:**
10 watt per enskild kanal

Behövs neutralledare?
Neutralledare är inte
nödvändig

Garanti:
2 års standardgaranti (från
inköpsdatum).

Livstidsgaranti på enheten
finns tillgänglig om du är
Lightwave Plus-medlem.

**Energiförbrukning i
standby-läge:**
Mindre än 1 watt

**Minsta belastning med en
neutralledare närvarande:**
5 watt per individuell
kanal

Kretstyp:
Icke-SELV

Maximal belastning:
100W (LED)
200W (glödlampa)

Jordningskrav:
Inte nödvändigt
(dubbelisolerad)

Produktens mått

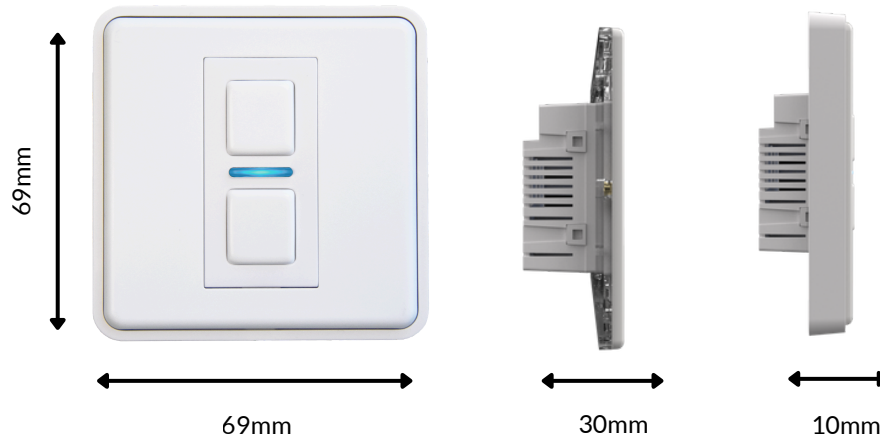

Höjd: 69mm

Bredd: 69mm

Djup: 30mm

Rekommenderad storlek på bakkådan: EU 1-gång

Rekommenderat djup på bakkådan (med distans): 25 mm

Rekommenderat djup på bakkådan (utan distans): 35 mm

VARNING!

SKADA ORSAKAD AV FELAKTIG BELASTNING, KABLING ELLER FYSISKA SKADOR KOMMER ATT GÖRA DIN GARANTI OGILTIG

MAXIMAL BELASTNING:

- Glödlampor: maximal belastning är 200 watt per kanal och minsta är 10 watt per kanal.
- GU10/HI spot halogenlampor: maximum är 200 watt per kanal och minimum är 10 watt per kanal.
- LED-lampor: maximum är 100 watt per kanal, och minimum är 10 watt per kanal.
- INTE kompatibel med CFL-lampor och elmotorer.
- Icke-dimbara laster kräver en neutralledare eller ett relä.
- LED-drivrutiner måste ha en utgång på 24 volt.
- Om du har anslutit LED-listen och drivenheten direkt till dimmern, se bara till att den totala effekten inte överstiger dimmerns maximala effekt.
- Se till att isolera nätet innan du installerar din Smart Series-dimmer.

VARNING!

OBS:

Om du arbetar utanför dessa parametrar, använd ett relä (LP81/LP82) eller en smart LED-drivrutin (LP84W100/LP84W200).

För mer information, vänligen klicka på länkarna nedan:

- [Smart LED-styrenhet - 200 watt](#)
- [Smart LED-styrenhet - 100 watt](#)
- [Smart relä med öppna/stoppa/stänga - LP82](#)
- [Smart relä med switch sense-ingång - LP81](#)

RÄTT LEDNING:

- Denna enhet innehåller känsliga elektroniska komponenter. Se till att kablarna är i enlighet med tillverkarens instruktioner.
- Se till att strömmen är avstängd innan du ansluter din Smart Series-dimmer, eftersom arbete på en spänningsförande krets kan orsaka att enheten slutar fungera.
- Om du är osäker, vänligen kontakta vårt tekniska team, anlita en Lightwave Pro-installatör eller rådfråga en kvalificerad elektriker.

Förbereder för installation

Följ instruktionerna för elinstallationen noggrant för att säkerställa att produkten installeras säkert.

Om du inte följer dessa instruktioner kan det leda till att din 2-åriga garanti på enheten upphör.

Skador orsakade av felaktig kabeldragning, modifieringar eller fysiska skador upphäver garantin.

LightwaveRF Technology Ltd tar inget ansvar för förlust eller skada som kan uppstå om instruktionsmanualen inte följs korrekt.

VIKTIGT: All elektrisk installation måste uppfylla byggföreskrifterna, BS 7671 (IET-ledningsföreskrifter) eller motsvarande lokal standard.

VIKTIGT: Vid isolationsresistanstest måste alla fast anslutna Lightwave-enheter kopplas bort från elnätet, annars kan enheten skadas.

För mer information, vänligen klicka på länkarna nedan:

- [Tecken på inkompatibilitet](#)
- [Vilken typ av LED-lampor kan jag använda med mina Lightwave-dimmers?](#)

Du kommer att behöva:

- En bakdosa med ett minsta djup på 35 mm (25 mm med den medföljande distansen).
 - Lämpliga elektriska skruvmejslar.
 - Kompatibla dimbara lampor/glödlampor.
- (All belysning som är ansluten till vår dimmer måste vara dimbar)
- Din Link Plus Hub och smartphone.
 - Lightwave Link Plus-appen kan laddas ner. (tillgänglig på iOS och Android)
 - Det är viktigt att isolera nätspänningen innan du ansluter Smart Series-dimmern.
 - Vi rekommenderar att du tar fotografier på din nuvarande kabeldragning för att hjälpa dig att installera dimmern korrekt.

Vad ingår i lådan:

- Lightwave EU 1-gångs Smart Series Dimmer.
- Installationsmanual.
- Lightwave spacer.
- 2x terminalsruvar (standard fästskruvar: 30 mm).

Installera en EU 1-gångs dimmerbrytare

Om du planerar att installera produkten själv, följ noggrant instruktionerna för elkabelgenomföring för att säkerställa att produkten installeras säkert. Om du är osäker, kontakta en kvalificerad elektriker, ett tekniskt team eller en Lightwave Pro-installatör.

Det är viktigt att installera denna produkt i enlighet med dessa instruktioner. Underlåtenhet att göra detta kan riskera personlig säkerhet, skapa brandrisk, bryta mot lagen och även upphäva garantin.

LightwaveRF Technology Ltd ansvarar inte för förlust eller skada som uppstår på grund av att instruktionsmanualen inte följts korrekt.

KOM IHÅG ATT SPÄNNING ÄR FARLIGT. TA INGA RISKER.

Stäng av elnätet:

Det är viktigt att du stänger av strömförsörjningen till din befintliga strömkrets vid konsumentenheten.

Ta bort den befintliga brytaren:

Det är en bra idé att ta ett snabbt foto av den befintliga ledningskonfigurationen för att komma ihåg vilka kablar som är anslutna till vilka terminaler, särskilt om det finns fler än två eller om etiketterna inte är tydliga.

Skruva sedan loss den befintliga ljusströmbrytaren och ta bort kablarna. Även om kablarna normalt är färgkodade och följer diagrammet i dessa instruktioner, kanske vissa äldre installationer inte uppfyller denna standard.

Installera EU 1-gångsdimmer

Var medveten om att befintliga kablar kan variera i färg och inte alltid är korrekt märkta. Om du är osäker, kontakta alltid en behörig elektriker eller anlita en Lightwave Pro-installatör. För att sätta tillbaka frontplattan, rikta in den mot dimmerns ovansida och tryck försiktigt ner tills den klickar på plats. Kontrollera kablarna och belastningen och se till att den inte överskrider den maximala effekten 100 W (LED) eller 200 W (glödlampa) per kanal och använd endast rekommenderade dimbara lampor.

Envägsledning:

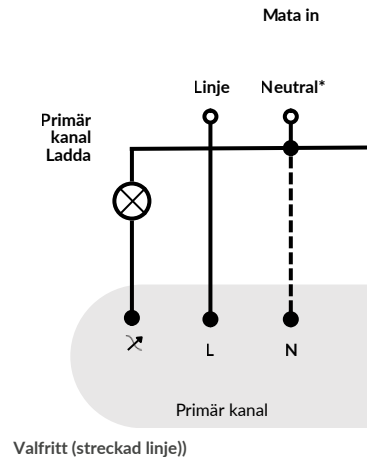
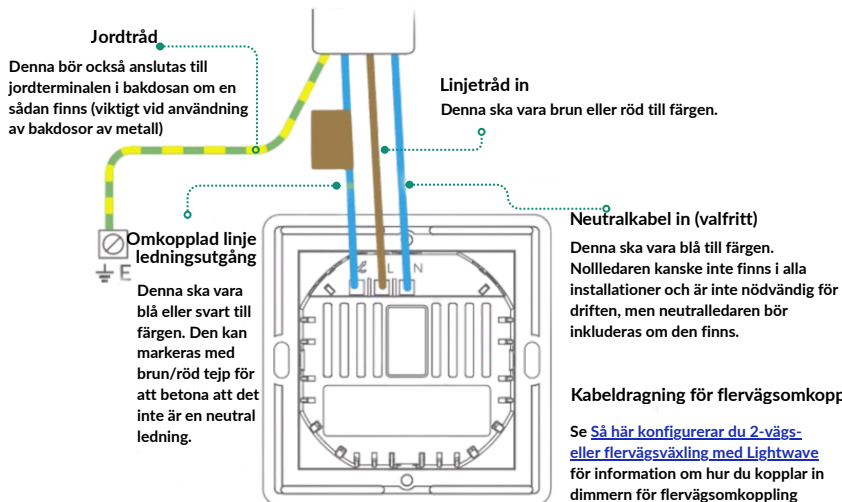

För mer information, vänligen klicka på länken: [Installationsvideo om hur man installerar en smart seriedimmer](#)

Trådlös tvåvägs-/mellanväxling

Trådlös flervägsbrytning innebär att en dimmer är fysiskt ansluten ("mastern") och alla andra styrs trådlöst av Lightwave-appen via en tvåvägsbrytarautomation. (Detta fungerar utan internetanslutning)

Var medveten om att befintliga kablar kan variera i färg och inte alltid är korrekt märkta. Om du är osäker, kontakta alltid en behörig elektriker eller anlita en Lightwave Pro-installatör. För att sätta tillbaka frontplattan, rikta in den mot dimmerns ovansida och tryck försiktigt ner tills den klickar på plats. Kontrollera kablarna och belastningen och se till att den inte överskrider den maximala effekten 100 W (LED) eller 200 W (glödlampa) per kanal och använd endast rekommenderade dimbara lampor.

Följ dessa 3 steg för att göra trådlös tvåvägsväxling:

1. Anslutning av huvuddimmern (1-vägs)

- Koppla en dimmer som 1-vägs master (endast enheten ansluten till belysningskretsen).
- Fas → L, Neutral → N, Switch Fas → X.
- Nollledaren är valfri för denna trådlösa tvåvägsbrytare.
- Se sidan 9-10 för ett fullständigt kopplingschema.
- Mastern tar emot Live + Switched Live och styr den faktiska belysningsbelastningen.

2. Anslutning av sekundära/slavdimmare

- Sekundära dimmers ansluts inte till belysningskretsen; de måste ha konstant ström för trådlös drift.

Trådlös tvåvägs-/mellanväxling

Använda 2-, 3- eller 4-gångs sekundära dimmers

- Terminera alla 3-kärniga kablar, eftersom de inte används vid trådlös switching.
- Vilken kanal som helst kan användas för trådlös tvåvägsväxling, och den högra (primära) kanalen kan göra det om neutralledaren finns, genom att ansluta fasledaren till L, neutralledaren till N och koppla bort brytarens fasledare. Om ingen neutralledare finns, måste trådlös tvåvägsväxling göras med hjälp av dimmerbrytarens kanal längst till vänster.

Använda en 1-gångs sekundärdimmer

- Matning med permanent fas + neutralledare
- Avsluta den kopplade live-kabeln – oanvänd i trådlöst läge.
- Se till att dimmern får konstant, oavbruten ström.

3. Aktivera trådlös kontroll

- Efter kabeldragning är det bara mastern som styr ljuset.
- Parkoppla alla dimmers i Lightwave-appen.
- Skapa en 2-vägs brytarautomatik som länkar varje sekundärdimmer till mastern.
- Se sidorna 15–17 för detaljerade steg för parkoppling och automatisering.

Indikatorer för lyckad installation:

- Sekundära/slavdimmrar visar ett "S" i appen och fungerar trådlöst.
- Sekundära/slavdimmrar kan endast styras manuellt, inte från appen.
- Du kan lägga till obegränsat antal sekundära brytare i installationen.

För mer information, vänligen klicka på länken nedan:

[Så här konfigurerar du 2-vägs- eller flervägsväxling med Lightwave](#)

Kabeldragning Tvåvägs-/mellanomkoppling

Var medveten om att befintliga kablar kan variera i färg och inte alltid är korrekt märkta. Om du är osäker, kontakta alltid en behörig elektriker eller anlita en Lightwave Pro-installatör. För att sätta tillbaka frontplattan, rikta in den mot dimmerns ovansida och tryck försiktigt ner tills den klickar på plats. Kontrollera kablar och belastningen och se till att den inte överskrider den maximala effekten 100 W (LED) eller 200 W (glödlampa) per kanal och använd endast rekommenderade dimbara lampor.

Varje ytterligare dimmer i kretsen ökar minimibelastningen med 10 W – till exempel kräver två dimmers en minsta belastning på 20 W.

Tvåvägsomkoppling:

Följ dessa steg för att koppla båda dimmerbrytarna:

- Flytta alla kablar från L1 till L-terminalen på Lightwave-brytaren.
- Flytta ledningarna från L2 till X-terminalen.
- Ledningar i C-terminalen behövs inte – ta antingen bort dem eller avsluta dem på ett säkert sätt.
- Om du har en neutral ledning, anslut den till N-terminalen.

För mer information, vänligen klicka på länken nedan:

[Så här konfigurerar du 2-vägs- eller flervägsväxling med Lightwave](#)

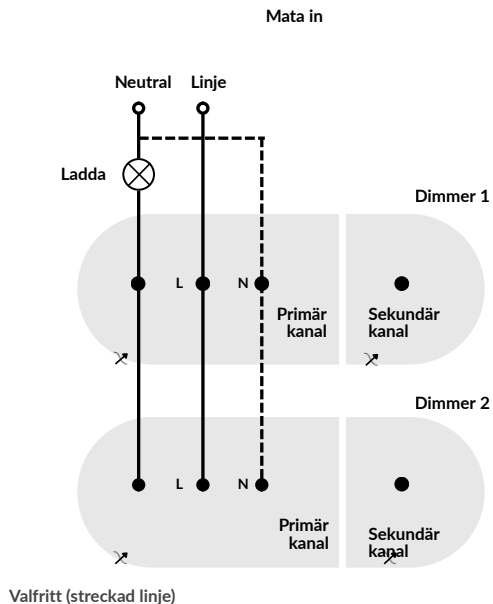

Kabeldragning Tvåvägs-/mellankoppling

Var medveten om att befintliga kablar kan variera i färg och inte alltid är korrekt märkta. Om du är osäker, kontakta alltid en behörig elektriker eller anlita en Lightwave Pro-installatör. För att sätta tillbaka frontplattan, rikta in den mot dimmerns ovansida och tryck försiktigt ner tills den klickar på plats. Kontrollera kablarna och belastningen och se till att den inte överskrider den maximala effekten 100 W (LED) eller 200 W (glödlampa) per kanal och använd endast rekommenderade dimbara lampor.

Varje ytterligare dimmer i kretsen ökar minimibelastningen med 10 W – till exempel kräver två dimmers en minsta belastning på 20 W.

Mellanledning:

Dessa steg följer standard tvåvägskablage, men med en speciell mittenbrytare (mellankoppling) som har extra kablage.

Du kan lätt hitta den – den har två uppsättningar L1- och L2-terminaler på baksidan.

Följ dessa steg för att koppla in den mellersta (mellanliggande)

strömbrytaren:

- Flytta en uppsättning L1- och L2-kablar till L-terminalen på Lightwave-brytaren.
- Anslut den andra uppsättningen L1- och L2-kablar till X-terminalen.

För mer information, vänligen klicka på länken nedan:

[Så här konfigurerar du 2-vägs- eller flervägsväxling med Lightwave](#)

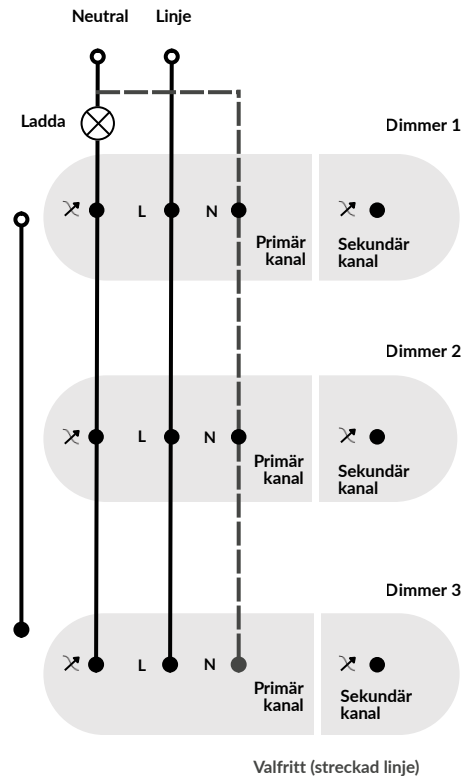

Skapa en tvåvägsbrytarautomation i appen

Observera: Du kommer att följa dessa steg även om det finns 2 eller fler dimmerbrytare i tvåvägs-/mellanomkopplingen.

Efter att installationen är klar är det först bara huvudströmbrytaren som styr lampan/lamporna. Så du måste para ihop alla dimmerbrytare med Lightwave Link Plus-appen. När de är parade, skapa en tvåvägsbrytarautomation i appen så att alla dimmerbrytare kan styra lampan/lamporna.

Så här skapar du en tvåvägsbrytarautomation i Lightwave Link Plus-appen:

- Öppna appen och tryck på den gröna plusknappen (+) längst ner.
- Välj ikonen Automatiseringar.
- Tryck på "Tvåvägsväxling" (leta efter trappikonen).
- Välj dimmerbrytarna från listan över rum och tryck på "Nästa" (uppe till höger).
- Välj huvuddimmern (den som styr lamporna direkt) och tryck sedan på "Nästa" igen. De andra dimmarna ställs automatiskt in som sekundära brytare.

Obs: Sekundära brytare kan endast användas manuellt – inte via appen.

- Ange ett namn för automatiseringen i den grå rutan som t.ex. säger landningsljus och tryck sedan på "Klar" (uppe till höger).
- Masterdimmern kommer att genomgå en kalibreringsprocess.

Du har nu konfigurerat tvåvägsväxling!

Skapa en tvåvägsbrytarautomation i appen

För mer information, vänligen klicka på länkarna nedan:

- [Vad är en dimningsprofil och hur fungerar den?](#)
- [Hur skapar man en 2-vägs switchautomation i Lightwave Link Plus-appen?](#)

Extra information:

- Om huvuddimmern inte avger ljus kan du prova att justera dimprofilen eller kalibrera kanalen i appen.
- Om masterdimmern inte avger något ljus, dubbelkolla att dimmern inte är inställd som slav i tvåvägsbrytarens automation.
- När du har konfigurerat kan du manuellt tända/släcka lampor eller dimma dem från valfri dimmer i automationen.
- Slavdimmrar (markerade med ett "S" i Lightwave Link Plus-appen) är endast för fysiskt bruk.
- När de används blinkar deras LED-lampa kort grönt, vilket visar att de är inställda som en sekundär brytare.

Hur man parar ihop en EU 1-gångsdimmer med Lightwave-appen

Innan du börjar: Ladda ner Lightwave Link Plus-appen från Google Play Store eller Apple App Store.

Lägga till en smart series-enhet i Lightwave Link Plus-appen:

Innan du börjar, se till att Link Plus Hub är placerad högt och centralt i huset för bästa möjliga signal.

- Öppna appen och tryck på den gröna plusknappen (+) längst ner på sidan. Välj sedan enhetsikonen.
- Ange ett namn för din enhet i den grå rutan som t.ex. Veranda-spotlights.
- Sätt enheten i länkningsläge (se nedan). Medan enhetens LED-lampa blinkar trycker du på Länka i appen.
- Appen kommer att söka och para ihop med enheten. När den är länkad blinkar LED-lampan snabbt blått.
- När du har lagt till enheten, tilldela den ett rum i appen för att göra det enklare att styra och organisera dina enheter.

Länkningsläge:

- Tryck och håll in de övre och nedre knapparna på en av kanalerna i 5 sekunder tills lysdioden blinkar rött och blått.

Problem med att para ihop enheten:

- Om enheten avslutar parkopplingsläget för tidigt, upprepa knapptryckningen för att återgå till länkningsläget.
- Om lysdioden endast blinkar rött måste enhetens minne rensas med en huvudåterställning. (se nedan)

LED-indikatorlampor

-  → Dimmer är på
-  → Parningsläge
-  → Lyckad parkoppling
-  → Minnet är fullt
-  → Dimmer är avstängd
-  → Dimmern är låst
-  → Dimmer uppdateras

Hur man parar ihop en EU 1-gångsdimmer med Lightwave-appen

Så här återställer du enheten på ett effektivt sätt:

- Tryck och håll in både den övre och nedre knappen på en kanal tills dimmern blinkar rött.
- Släpp båda knapparna och tryck sedan in och håll ner den nedersta knappen tills dimmern blinkar snabbt rött.
- Släpp den nedre knappen – lysdioden kommer att växla mellan grönt och vitt medan den kalibreras. När den lyser med fast rött sken är dimmern redo att paras ihop igen.

För mer information, vänligen klicka på länkarna nedan:

- [Hur lägger man till enheter i Link Plus-appen?](#)
- [Hur sätter man sina enheter i parningsläge?](#)
- [Hur återställer jag Lightwave-enheter?](#)
- [Vad indikerar LED-färgerna på enhetens framsida?](#)
- [Hur man byter eller stänger av LED-indikatorlampan på en Lightwave-enhet](#)

LED-indikatorlampor

-  → Dimmer är på
-  → Parningsläge
-  → Lyckad parkoppling
-  → Minnet är fullt
-  → Dimmer är avstängd
-  → Dimmern är låst
-  → Dimmer uppdateras

Hur man kalibrerar dimmerbrytaren

Vad är kalibrering?

När dimmern är installerad, med lamporna anslutna och strömmen påslagen, går den automatiskt in i kalibreringsläge. Denna process ställer in det bästa dimningsområdet för dina lampor för att säkerställa kompatibilitet.

Obs: Kalibreringen körs endast på den primära kanalen (kanal 1 – den första på höger sida).

Automatisk kalibrering:

Efter att dimmern har kopplats in kommer kanal 1 (den första kanalen till höger) automatiskt att påbörja kalibreringen 5 sekunder efter att strömmen slås på.

- Kanalen kan lysa grönt och vitt för att visa att den kalibrerar.
- För att starta en ny kalibrering (rekommenderas om du har bytt lampor), tryck på ON-knappen inom 5 sekunder.

Manuell kalibrering via Lightwave Link Plus-appen:

Detta är viktigt för de icke-primära kanalerna (kanal 2-4 på vänster sida).

Manuell kalibrering används för att finjustera dimningsområdet – särskilt användbart om:

- Ljus flimrar eller betar sig oförutsägbart vid mycket låga eller höga ljusstyrkenivåer.
- Du använder lampor som inte är helt kompatibla.
- Varje kanal kan kalibreras manuellt via appen.
- Under automatisk kalibrering blinkar lysdioderna grönt.









Exempel: Om dina LED-lampor flimrar vid full ljusstyrka (100 %) kan du ställa in ett anpassat dimningsområde – till exempel 0 % till 80 % – för att förhindra flimmer och förbättra stabiliteten.

För mer information, vänligen klicka på länken: [Hur man kalibrerar sin Lightwave-dimmer för optimal prestanda](#)

Skapa automatiseringar

- Med hjälp av Link Plus och Lightwave-appen kan du skapa anpassade automatiseringar för dimmern.
- Så länge Link Plus Hub fortfarande är ansluten till ström kommer dina automatiseringar att fortsätta fungera även om du förlorar din internetanslutning.
- Du behöver en internetanslutning för att skapa automatiseringarna.

Typer av automatiseringar du kan skapa med en dimmer:

-  **Timer** = När du vill att en enhet ska vara igång vid en viss tid och på vissa dagar.
-  **Schema** = Det rekommenderas att använda ett schema när du vill att en enhet ska vara i drift vissa tider under veckan och på specifika dagar.
-  **Om-gör** = Denna automatisering utlöser en annan åtgärd. Till exempel: när en lampa tänds, tänds alla lampor i huset.
-  **Grupp** = Detta kan användas för att få flera enheter att "kopiera" varandra. Användbart för att styra många enheter på samma plats genom att bara interagera med en av dem.
-  **Gör** = Kan användas för att skapa stämningar/scener. Den fungerar endast on-demand, så kräver exekvering via Link Plus-appen eller via Google Home, Apple Home eller Alexa.
-  **Simulerad beläggning** = Detta kan användas för att schemalägga dina lampor så att de tänds vid slumpmässiga tider under dagen när du inte är hemma.
-  **Tvåvägsomkoppling** = Detta kan användas för att få flera dimmerbrytare att spegla varandra. Detta används vanligtvis med en brytare högst upp i trappan och en längst ner i trappan.
-  **Flertryck** = Ger dig möjlighet att utlösa en automatisering för att arbeta med ett enda, flera, långa och släppa tryck.

För mer information, vänligen klicka på länken: [Introduktion till automatiseringar](#)

Om din Lightwave-dimmer inte fungerar som förväntat, täcker stegen nedan de vanligaste problemen och hur du löser dem.

Enheten länkar inte till appen

- Kontrollera att enheten inte har lagts till i standardrummet (om inget rum är valt hamnar den automatiskt i det översta rummet på din rumslista).
- Se till att enheten är inom nära räckhåll för Link Plus-hubben.
- Om lysdioden blinkar rött vid parkoppling är enhetens minne fullt och måste rensas innan den kan läggas till.

Hjälpsamma guider:

[Varför paras inte mina enheter ihop med Link Plus-appen?](#)

[Var är det bäst att placera min Link Plus Hub?](#)

Blinkande röd LED-lampa vid parkoppling

En blinkande röd lysdiod betyder att enhetens minne är fullt, vanligtvis efter ett misslyckat parkopplingsförsök.

För att rensa minnet:

- Tryck och håll nere de övre och nedre knapparna på en kanal tills lysdioden blinkar rött.
- Släpp båda knapparna och tryck sedan in och håll ner den nedre knappen tills lysdioden blinkar snabbt rött.
- Släpp – dimmern kalibrerar och blinkar mellan grönt/vitt, och lyser sedan med fast rött sken när den är redo att paras ihop igen.

Hjälpsamma guider:

[Hur återställer jag Lightwave-enheter?](#)

[Varför blinkar min dimmer rött när jag sätter den i parningsläge?](#)

Felsökning

Flimrande lampor = Detta orsakas vanligtvis av inkompatibla glödlampor, felaktig belastning eller kalibreringsproblem.

Vad du ska prova:

- Se till att glödlamporna är kompatibla och dimbara.
- Bekräfta att den totala belastningen är inom gränserna (100 W och MAX 15 LED-lampor PER GÅNG)
- Kör kalibreringen i Lightwave-appen.

Hjälpssamma guider:

[Varför blinkar mina lampor, och hur kan jag åtgärda det?](#)

Grönt och lila blinkande = Detta betyder att automatisk kalibrering har misslyckats

Vad du ska prova:

- Se till att du använder dimbara lampor med en belastning på över 10 W på kretsen.
- Om tillgänglig, anslut en neutralledare.
- Kör kalibreringen igen i Lightwave-appen efter att du har gjort ändringarna

Hjälpssamma guider:

[Hur man kalibrerar sin Lightwave-dimmer för optimal prestanda](#)

Länkad men fungerar inte = Om enheten visas i appen men inte svarar kan den vara parad som en Connect Series-enhet.

Vad du ska prova:

- Ta bort enheten från appen.
- Rensa enhetens minne.
- Sätt tillbaka den i parningsläge
- Lägg till den igen som en Smart Series-enhet.

Hjälpssamma guider:

[Hur sätter man sina enheter i parningsläge?](#)

[Hur tar man bort en enhet från Lightwave Link Plus-appen?](#)

[Så här lägger du till enheter i Link Plus-appen](#)

Feed-back



Vi har precis lanserat våra nya installationsmanualer för Lightwave och vill gärna höra vad du tycker!

Din feedback hjälper oss att förbättra våra guider och ge oss bättre support, oavsett om det är något du gillade eller något vi skulle kunna göra tydligare. Det tar bara några minuter och gör verkligen skillnad.

[Klicka här för att dela din feedback](#)

Tack för att du hjälper oss att förbättra din Lightwave-upplevelse.